

ІНВЕРТОРНИЙ ГЕНЕРАТОР

Інструкція з експлуатації

OM Line

9000i

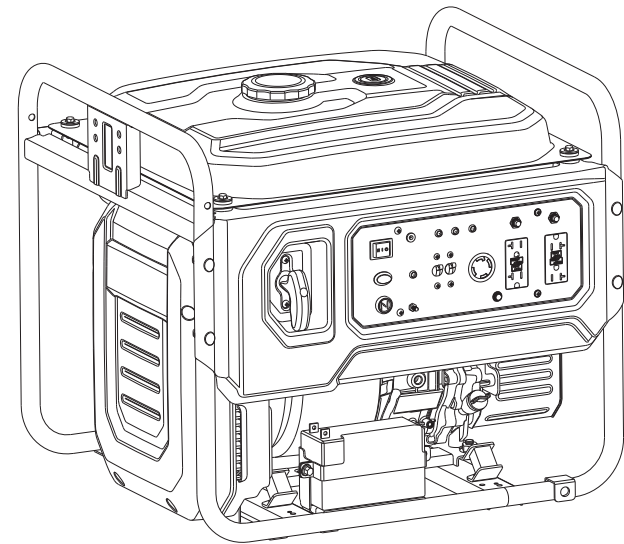

Поради: уважно прочитайте цю інструкцію перед використанням цього генератора.

Збережіть цю інструкцію з експлуатації та тримайте її разом з генератором для швидкого доступу до інформації в майбутньому. Цей посібник є невід'ємною частиною комплекту постачання генератора. У разі надання в оренду чи перепродажу посібник потрібно надати разом з генератором.

Наведені у цьому посібнику інформація та технічні характеристики були чинними на момент друку та відповідають стану обладнання на момент публікації. Виробник залишає за собою право на зміни та модифікації будь-яких деталей, описаних у тексті, без попередження.

Зміст

1	Передмова	01
2	Інформація з техніки безпеки	02-08
3	Функції керування	09-14
4	Підготовка до експлуатації	15-16
5	Експлуатація	17-21
6	Сфера застосування	22
7	Технічне обслуговування	23-29
8	Зберігання	30
9	Усунення несправностей	31
10	Параметри	32
11	Принципова електрична схема	33-35

Передмова

Дякуємо за придбання генератора. Ми рекомендуємо уважно прочитати цей посібник перед використанням генератора та повністю засвоїти порядок експлуатації і пов'язані з ним вимоги. У разі виникнення запитань щодо описаних у цьому посібнику порядку запуску, експлуатації, графіка технічного обслуговування тощо звертайтеся до найближчого офіційного дилера. Механік навчить вас правил безпечного користування генератором. Крім того, ми рекомендуємо ознайомитися з порядком запуску та експлуатації генератора до його придбання.



Заходи безпеки

Безпечна, ефективна та надійна робота генератора можлива тільки за умови його належного зберігання, експлуатації та технічного обслуговування. Перед використанням або технічним обслуговуванням генератора оператор має:

- Добре вивчити і чітко дотримуватися вимог місцевих норм та законодавства.
- Прочитати і дотримуватися всіх попереджень щодо дотримання техніки безпеки у цьому посібнику та на пристрої.
- Ознайомити членів своєї сім'ї з усіма попередженнями щодо дотримання техніки безпеки в цьому посібнику.

Виробники не в змозі передбачити всі можливі небезпечні обставини, тому попередження у цьому посібнику та розміщені на генераторі попереджувальні знаки не можуть охоплювати всі небезпечні ситуації. У разі відсутності додаткових застережень щодо порядку, способів чи методів експлуатації потрібно використовувати цей генератор у спосіб, що гарантує особисту безпеку та унеможливорює пошкодження генератора.

Щоб гарантувати безпечну експлуатацію, уважно прочитайте три важливі попередження щодо техніки безпеки, що наведені у цьому посібнику та на генераторі і позначаються попереджувальним символом :

 НЕБЕЗПЕКА	Недотримання інструкцій СПРИЧИНИТЬ СМЕРТЬ АБО ТЯЖКІ ТРАВМИ.
 УВАГА	Недотримання інструкцій МОЖЕ СПРИЧИНИТИ СМЕРТЬ АБО ТЯЖКІ ТРАВМИ.
 ОБЕРЕЖНО	Недотримання інструкцій МОЖЕ СПРИЧИНИТИ ТРАВМИ.
ЗАУВАЖЕННЯ	Недотримання інструкцій може спричинити пошкодження вашого генератора та іншого майна.

Інформація з техніки безпеки

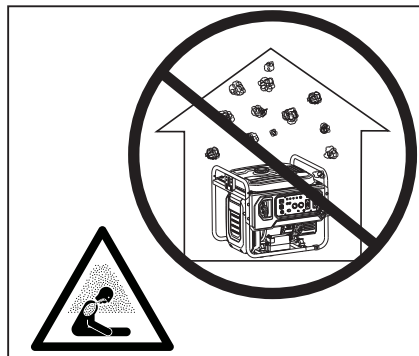

⚠ НЕБЕЗПЕКА

Заборонено використовувати у приміщенні.



⚠ НЕБЕЗПЕКА

Підтримуйте пристрій у чистоті та не допускайте проливання на нього займистих речовин, включно з бензином.



⚠ УВАГА

Заборонено використовувати в умовах підвищеної вологості.



⚠ УВАГА

Перед доливанням пального генератор потрібно вимкнути.



⚠ УВАГА

Доливайте пальне подалі від займистих матеріалів або сигарет.

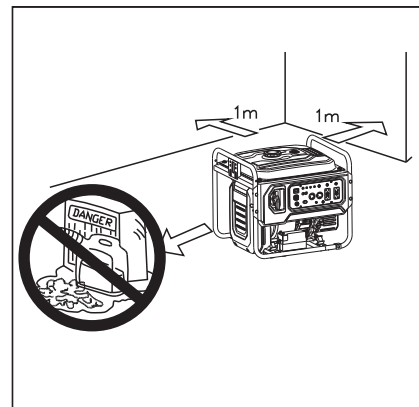

⚠ УВАГА

Під час експлуатації діти і тварини мають перебувати на безпечній відстані від генератора. Під час експлуатації поблизу випускного патрубку не має бути займистих матеріалів. Мінімальна дистанція до займистих матеріалів становить 1 м.

УВАГА

Не підключайте до домашньої електромережі.

УВАГА

Потрібно забезпечити безпечне заземлення.

ЗАУВАЖЕННЯ

Використовуйте дрід заземлення з достатньою електропровідністю

Діаметр дроту заземлення: 0,12 мм/А
ЕХ: 10А-1,2 мм

УВАГА

Поверхня генератора гаряча. Не торкайтесь її, щоб уникнути опіків. Звертайте увагу на попередження, розміщені на генераторі.

УВАГА

- Попередження з нагадуванням користувачеві про потребу дотримуватись вимог електричної безпеки, що застосовуються до місця використання електрогенераторних установок.
- Попередження щодо вимог та застережних заходів, яких має дотримуватися користувач під час дозавправлення електрогенераторних установок залежно від передбачених конструкцією засобів захисту та відповідних норм.

Підключення до домашнього джерела живлення

Якщо в режимі очікування генератор потребує під'єднання до домашньої електромережі, то під'єднання має виконувати професійний електрик або інша особа з достатнім знанням електротехніки.

Коли до генератора під'єднано споживачі, ретельно перевіряйте безпечність та надійність електричних з'єднань. Неналежне з'єднання може спричинити пошкодження генератора або спричинити пожежу.

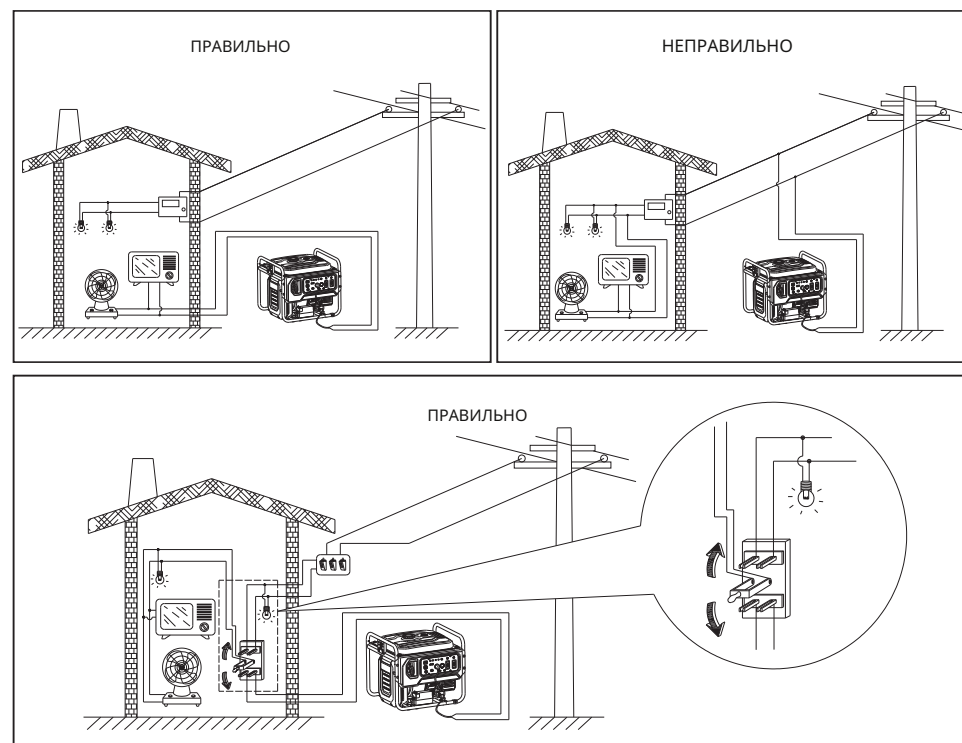
**Інше**

Переконайтесь, що тунельний вентилятор інвертора, жалюзі глушника та нижня частина інвертора належним чином охолоджуються і не мають пошкоджень. Потраплення бруду і води всередину може спричинити блокування вентилятора системи охолодження і, як наслідок, пошкодити генератор, інвертор чи перетворювач. Транспортуйте, зберігайте та експлуатуйте генератор окремо від іншого майна, оскільки воно може спричинити пошкодження генератора або виникнення проблем із безпекою майна внаслідок протікання інвертора.

2

Інформація з техніки безпеки

Інструкція з експлуатації інверторного генератора

З метою нагадування про правила техніки безпеки на пристрої встановлено попереджувальну табличку.

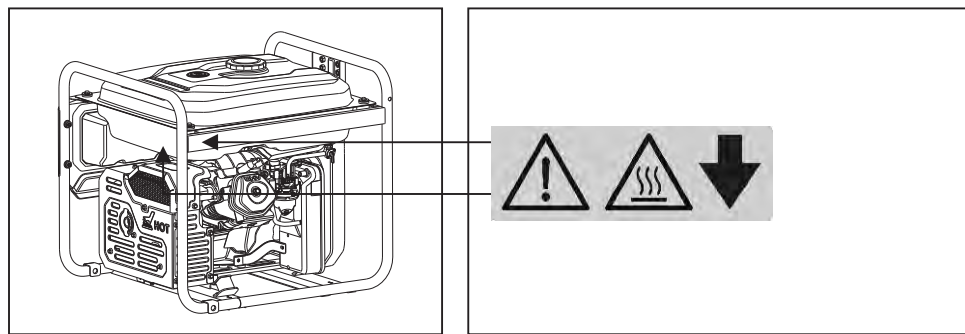
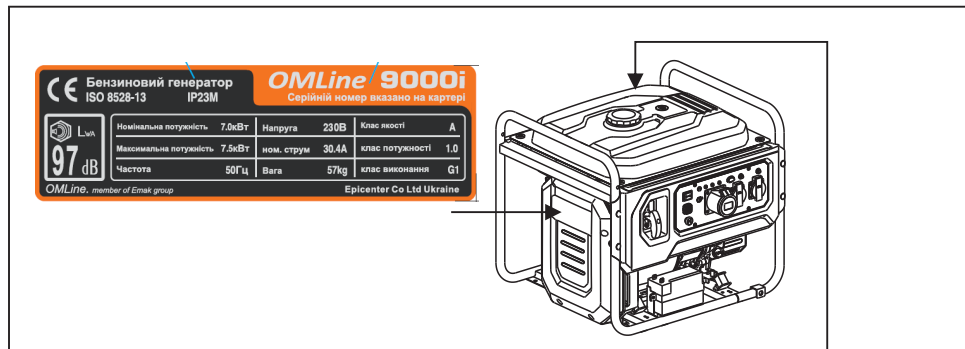

Примітка:

Усі параметри перевіряли при кімнатній температурі 20±5 °С, відносній вологості 30%, тиску навколишнього повітря 100 кПа та висоті над рівнем моря ≤1500 м. Температура навколишнього середовища: -18 °С - 40 °С.

2

Інформація з техніки безпеки

Інструкція з експлуатації інверторного генератора

Умовні позначення

На обладнанні і в цьому посібнику використовуються різні символи. Вивчіть їхні значення; це полегшить і зробить безпечнішою експлуатацію.

Символ	Назва	Значення
V	Вольт	Напруга
A	Ампер	Сила струму
Гц	Герц	Частота (1 Гц = 60 об/хв.)
Вт	Ват	Потужність
об/хв.	Обертів на хвилину	Частота обертання двигуна
КП	Коефіцієнт потужності	Ефективність перерозподілу навантаження
G1	Клас продуктивності	Клас продуктивності генератора згідно зі стандартом ISO 8528
	Прочитайте інструкції	Уважно прочитайте інструкції перед використанням
	Попередження щодо техніки безпеки	Недотримання інструкцій може спричинити травми.
	Риск ураження електричним струмом	Вказує на предмет під напругою. Звертайте увагу на безпеку.

2

Правила техніки безпеки

Інструкція з експлуатації інверторного генератора

Символ	Назва	Значення
	Отруйний газ	Відпрацьовані гази обладнання містять невидимий газ CO ₂ , що не має запаху. Вдихання людиною надмірної кількості CO ₂ може спричинити втрату свідомості, а в тяжких випадках навіть смерть.
	Ураження електричним струмом	Це електричний пристрій. Недотримання інструкцій може спричинити ураження електричним струмом.
	Під напругою, не торкатися.	Цей пристрій перебуває під напругою. Заборонено торкатися під час експлуатації.
	Пожежа	Пальне та висока температура під час експлуатації можуть спричинити пожежу. Дотримуйтесь застережних заходів під час експлуатації.
	Ризик опіків	Деякі частини обладнання під час експлуатації нагріваються до високої температури і можуть спричинити опіки шкіри.
	Символ заземлення	Перед використанням забезпечте належне заземлення пристрою.
	Захищати від дощу	Не використовуйте штекер або електричний пристрій під час дощу та стежте, щоб вони не намокали.
	Моторна олива	Символ доливання моторної оливи та характеристики див. на стор. 16.
	Пальне	Символ доливання пального (використовувати бензин).

3

Функції керування

Інструкція з експлуатації інверторного генератора

Функції керування

ОПИС

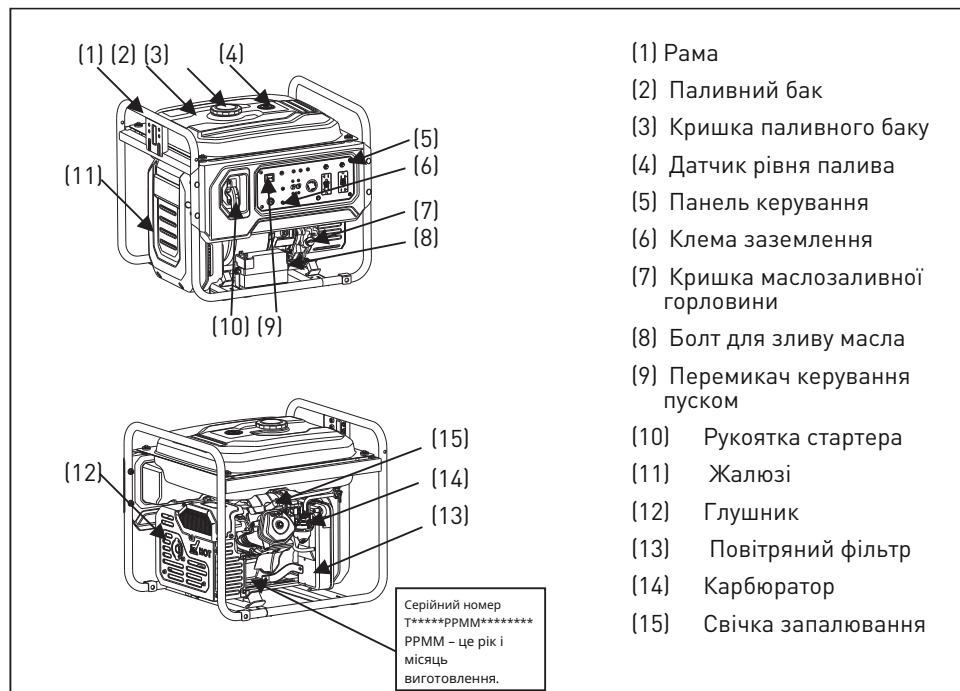

Панель керування

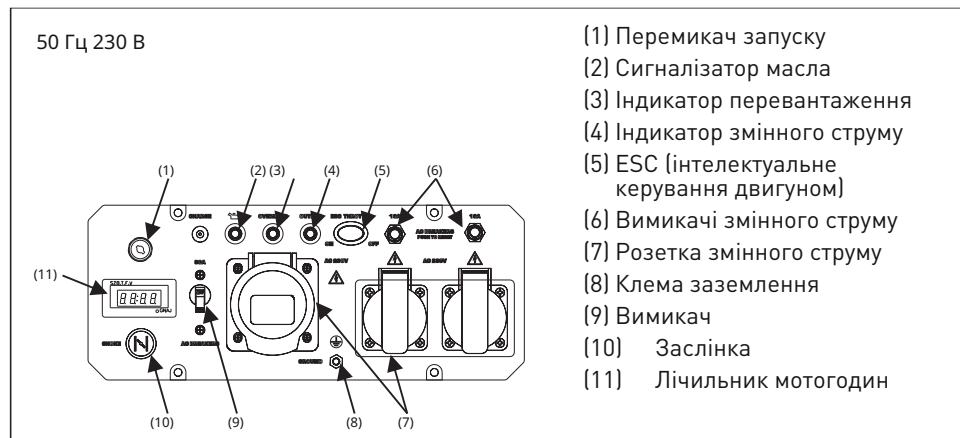

ФУНКЦІЇ КЕРУВАННЯ

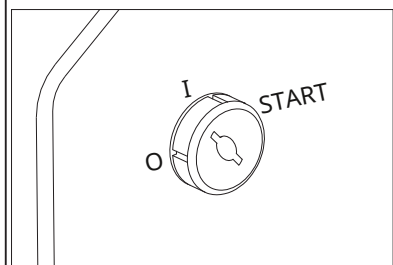
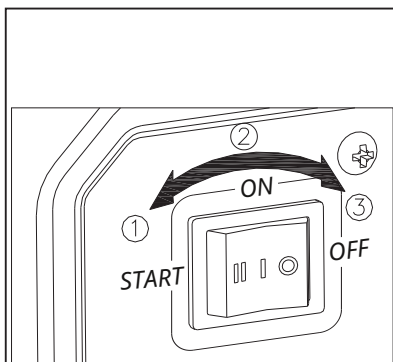

Запуск

- ① Під час запуску генератора ручним стартером встановіть перемикач керування пуском у положення «ON». Якщо необхідно запустити генератор за допомогою електростартера, встановіть перемикач керування пуском у положення «ON».
- ② Натисніть кнопку «START» на перемикачі та відпустіть її після запуску.
- ③ Якщо необхідно вимкнути генераторну установку, натисніть перемикач керування пуском у положення «OFF».

ПОРАДА:

- Перед запуском необхідно перевірити, чи достатньо заряджена та надійно підключена акумуляторна батарея
- Щоб продовжити термін служби батареї, будь ласка, не перевищуйте 3 секунди кожного разу, коли натискаєте кнопку «START» на перемикачі, а інтервал між двома запусками має бути не менше 10 секунд.

Індикатор попередження про рівень оливи

Коли рівень оливи опускається нижче мінімального рівня, засвічується індикатор попередження про низький рівень оливи, а двигун автоматично вимикається. Доки оливу не буде долито, запуск двигуна неможливий.

Порада: якщо двигун вимикається або не запускається, поверніть вимикач двигуна у положення ON і потягніть за рукоятку ручного стартера. Якщо індикатор рівня оливи блимає протягом кількох секунд, це свідчить про недостатній рівень оливи. Долийте оливу та повторіть спробу запуску.

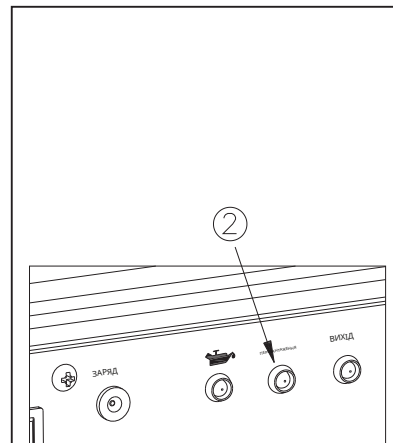
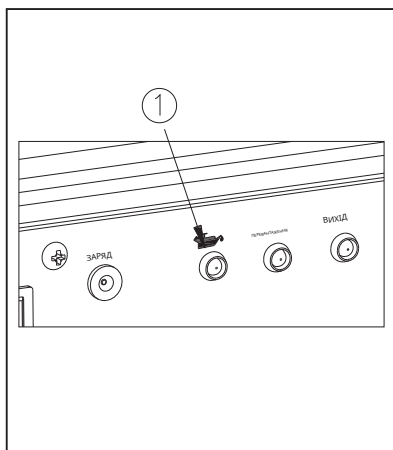

Індикатор перевантаження (червоний)

Індикатор перевантаження засвічується у разі виявлення перевантаження під'єданого електроприладу, перегрівання блока керування інвертора або зростання напруги у вихідному контурі змінного струму. У цьому разі спрацьовує захист контура змінного струму, припиняючи генерування енергії з метою захисту генератора та всіх під'єднаних електроприладів. Контрольна лампа змінного струму (зелена) згасне, а індикатор перевантаження (червоний) продовжуватиме світитися, проте двигун не буде вимкнено. Якщо засвітився індикатор перевантаження і генерування енергії припинилося, виконайте такі дії:

1. Вимкніть усі під'єдані електроприлади та двигун.
2. Зменшіть сукупну потужність під'єднаних приладів, щоб вона не перевищувала номінальну вихідну потужність.
3. Перевірте, чи не заблоковано впуск системи повітряного охолодження та зону довкола блока керування. Якщо так, приберіть усі сторонні предмети.
4. Після перевірки перезапустіть двигун.

Порада: індикатор перевантаження може засвічуватися на кілька секунд у разі використання електроприладів з високим пусковим струмом (компресор чи занурюваний насос). Це не є ознакою несправності.

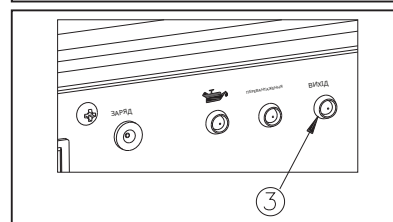

Контрольна лампа змінного струму (зелена)

Контрольна лампа змінного струму засвічується, коли двигун запущений і генерує струм.

Захист від CO

- Після запуску генератора, коли $12S \pm 1s$, світловий індикатор світиться так само, який блимає двічі, частота становить 1 Гц, що вказує на захисне світло CO. Він працює нормально. Його можна використовувати в звичайному режимі; Якщо захисний індикатор CO індикатор блимає жовтим або індикатор не блимає, це означає, що захисний індикатор CO несправний, негайно зверніться до дилера.
- Якщо генератор вимкнено, світловий індикатор захисту CO горить червоним. Коли лампа блимає, частота миготіння становить 1 Гц, що вказує на те, що в навколишньому середовищі концентрація CO серйозно перевищує норму. Особиста безпека може бути під загрозою зникнення в цей час. Негайно провітрити і тримайтеся подалі.

Інтелектуальна система керування двигуном (Engine Smart Control)

- ON
Коли вимикач ESC перебуває в положенні ON, електронний блок керування двигуном керує частотою його обертання відповідно до під'єданого навантаження. Це сприяє зменшенню витрати пального та зниженню рівня шуму.
- OFF
Коли вимикач ESC перебуває в положенні OFF, двигун працює з номінальною частотою обертання (3100 об/хв.) незалежно від наявності чи відсутності під'єданого навантаження.

Порада: перемикач ESC потрібно встановлювати в положення OFF у разі використання електроприладів з високим пусковим струмом (компресор чи занурюваний насос).

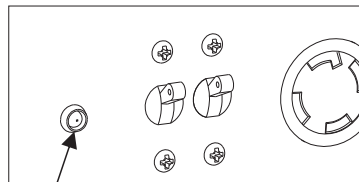

1

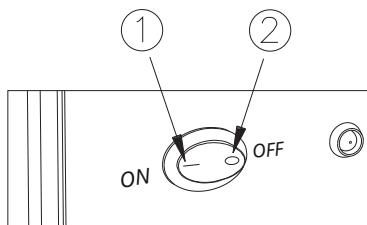

1

2

ON

OFF

Повітряна заслінка

- Натисніть на ручку, і дросельна заслінка відкриється.
 - Витягніть ручку - заслінка закриється.
 - При холодному двигуні для полегшення запуску необхідно закрити (витягнути) дросель і як тільки запуск буде успішним, необхідно негайно відкрити (заштовхнути) дросель.
 - Коли двигун знаходиться в розігрітому стані, не потрібно закривати дросель для запуску.
 - Якщо важко запустити генератор, коли двигун знаходиться як у прогрітому, так і в холодному стані, ручку дроселя можна кілька разів штовхнути та потягнути (відкрити та закрити), щоб відрегулювати відкриття дроселя, доки запуск не буде успішним.
- Примітка:** Після нормальної роботи установки дросель має бути у нормальному відкритому стані (втиснутим).

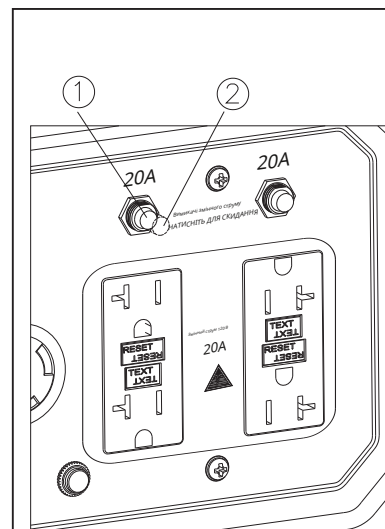
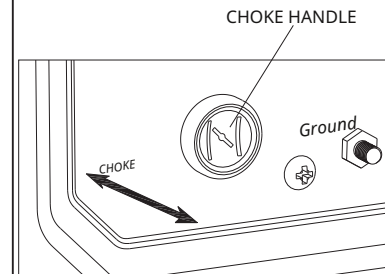

Захист від перевантаження

Коли споживання енергії перевищує номінальний струм, то вимикач захисту від перевантаження по струму автоматично спрацює і вимкнеться подача енергії (вискочить); При повторному підключенні натиснути кнопку захисту від максимального струму в початкове положення.

2) "Ззовні": На розетку **не виводиться** струм.
1) "Всередині": На розетку **виводиться** струм.

Примітка:

- Якщо ввімкнено захист від перевантаження «Ззовні» ② зменшіть навантаження відповідно до номінального діапазону вихідної потужності генератора.
- Якщо захист від надструму ввімкнено "Всередині" ①, а енергії немає. Будь ласка, припиніть використовувати електричне обладнання та зверніться до дилера.

3

Функції керування

Інструкція з експлуатації інверторного генератора

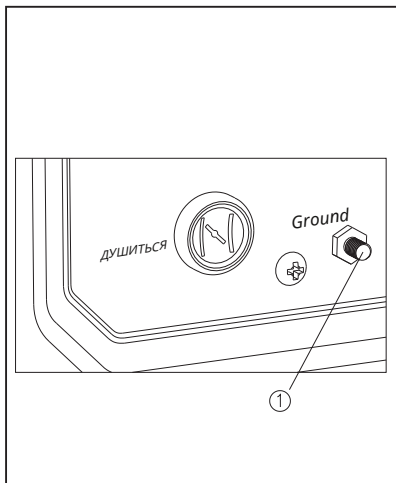

Клема заземлення

Щоб уникнути ураження електричним струмом, заземлюйте клему ① на панелі керування необхідно під'єднати до заземлюючого дроту електрообладнання перед запуском генераторної установки.

4

Підготовка до експлуатації

Інструкція з експлуатації інверторного генератора

Попередня підготовка

ЗАУВАЖЕННЯ

Перевірки перед початком роботи слід проводити під час кожної операції.

УВАГА

Двигун і глушник будуть дуже гарячими після роботи двигуна. Уникайте торкання двигуна та глушника, поки вони ще гарячі, будь-якою частиною вашого тіла або одягу під час перевірки чи ремонту.

Паливо

УВАГА

- Пальне легкозаймисте та отруйне. Перед заправлянням уважно прочитайте розділ «ІНФОРМАЦІЯ З ТЕХНІКИ БЕЗПЕКИ» (стор. 2-5).
- Не переповнюйте бак, інакше внаслідок нагрівання та розширення пального може витікати. Після доливання пального переконайтесь, що надійно закрутили кришку заливної горловини паливного бака.
- Негайно витріть розлите пальне чистою тканиною.
- Використовуйте тільки неетильований бензин. Внаслідок використання етилованого бензину може бути тяжко пошкоджено внутрішні деталі двигуна.

Переконайтесь, що в паливному баку наявна достатня кількість бензину.
Рекомендоване паливо: неетильований бензин
Ємність паливного баку: Загальна: 25 л

- ① Індикатор рівня палива
F (ПОВНИЙ)
E (ПУСТИЙ)

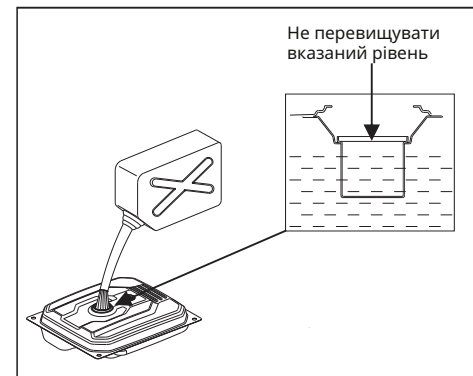
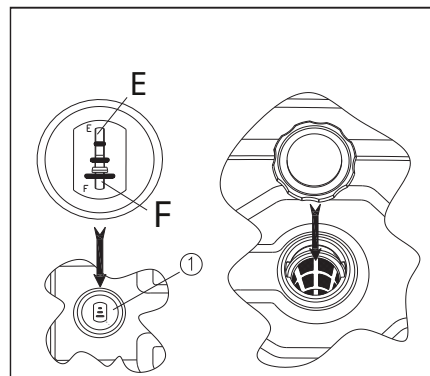

Моторна олива

Генератор постачається без моторної оливи. Не запускайте двигун, не доливши достатньої кількості моторної оливи.

Не нахилийте генератор під час доливання моторної оливи. Це може спричинити перепоповнення та пошкодження двигуна.

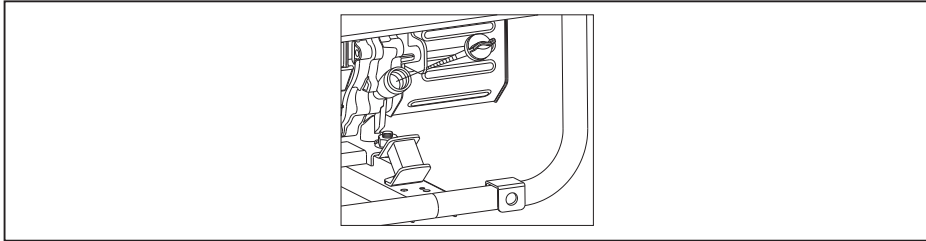

Рівень оливи

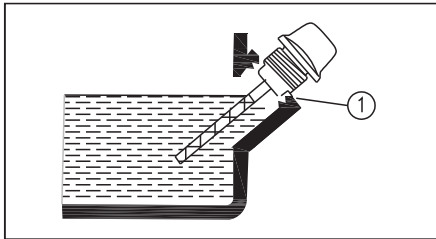

Рекомендована моторна олива:
SAE 10W-30
Рекомендований клас моторної оливи: категорія обслуговування API SE або вища
Кількість моторної оливи:
1,6 л

ЗАУВАЖЕННЯ

Заборонено запускати двигун у закритому приміщенні, оскільки це протягом короткого часу може спричинити втрату свідомості та смерть. Запускайте двигун лише в добре провітрюваних приміщеннях. Генератор постачається без моторної оливи. Не запускайте двигун, не доливши достатньої кількості моторної оливи.

ПОРАДА:

- Генератор забезпечує можливість роботи з номінальною вихідною потужністю за стандартних зовнішніх умов.
- Стандартні зовнішні умови: зовнішня температура 25 °C
- Барометричний тиск: 100 кПа; відносна вологість 30 %.
- Вихідна потужність генератора може коливатися через зміну температури, висоти над рівнем моря (на більшій висоті атмосферний тиск нижчий) та вологості.
- Вихідна потужність генератора знижується, коли температура, вологість і висота над рівнем моря більші за значення, що відповідають стандартним зовнішнім умовам.
- Крім цього, навантаження потрібно знижувати у разі використання генератора на закритих ділянках, оскільки в цьому разі знижується ефективність охолодження генератора.

Експлуатація ЗАПУСК ДВИГУНА

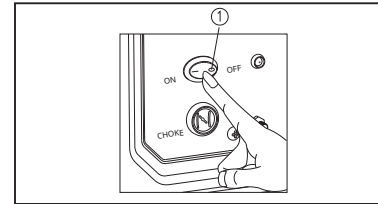

Перед запуском двигуна не підключайте електроприлади.

Переведіть перемикач ESC у положення «OFF» ①

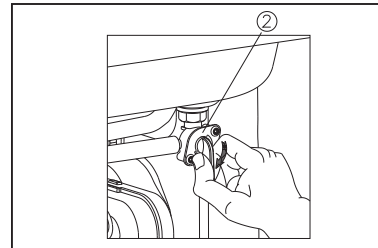

Поверніть ручку перемикача палива ② за годинниковою стрілкою, щоб ввімкнути подачу палива.

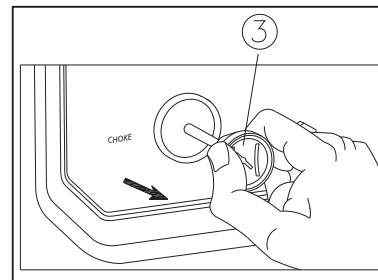

Витягніть ручку дросельної заслінки ③ (дросельна заслінка закрита)

Порада: При запуску розігрітого двигуна закривати дросельну заслінку не потрібно.

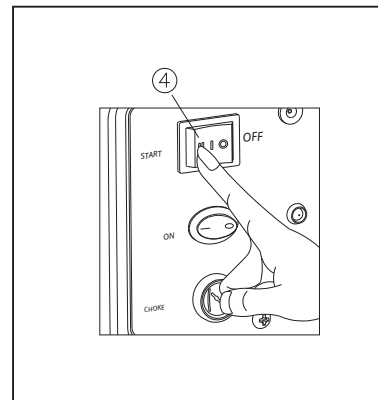

Якщо використовується «електричний старт», натисніть пальцем перемикач керування пуском у положення «START».④.

Порада:

При застосуванні електричного запуску спочатку перевірте, чи міцно та надійно підключена батарея. Після успішного запуску дросельну заслінку потрібно негайно відкрити (поверніть рукоятку керування заслінкою у вихідне положення).

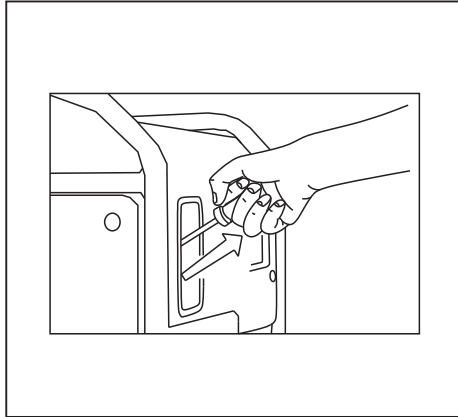

Повільно потягніть ручку стартра, доки він не зчепиться з маховиком, а потім різко потягніть його.

Міцно тримайте генератор за рукоятку для перенесення, щоб запобігти його перекиданню.

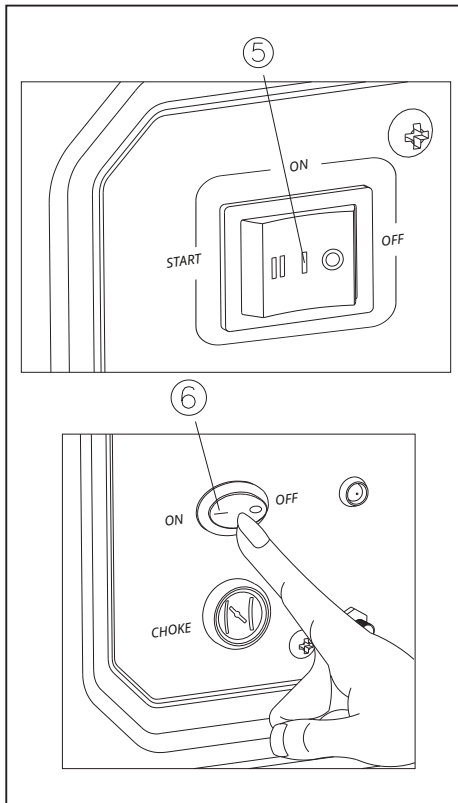

Після успішного запуску генератора перемикач керування пуском автоматично повернеться в положення «ON»⁵.

ПОРАДА:

Генератор не можна відразу підключати до навантаження, перед навантаженням двигун необхідно прогріти.

Переведіть енергозберігаючий перемикач у положення «OFF» та прогрійте двигун 3-5 хвилин.

Після прогрівання двигуна енергозберігаючий перемикач можна встановити в положення «ON» для енергозберігаючої роботи.

ЗУПИНКА ДВИГУНА

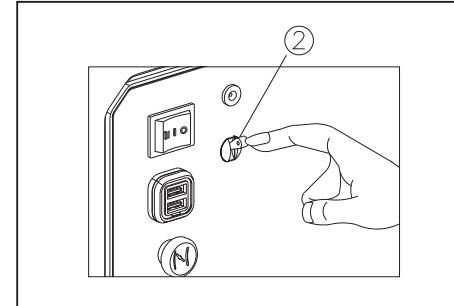

1. Перед вимиканням вимкніть та відключіть будь-які електричні пристрої
2. Переведіть вимикач у положення "OFF"

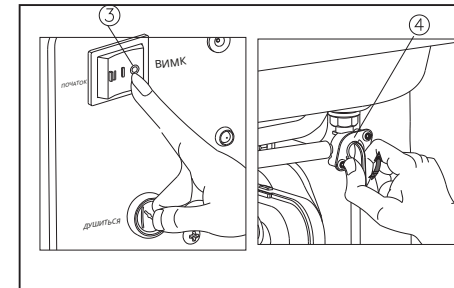

1. Закрийте кран подачі палива ⁴.
2. Щоб полегшити наступний запуск, перемикач енергозбереження можна поставити в положення «OFF».

ПІДКЛЮЧЕННЯ ЗМІННОГО СТРУМУ (АС).

⚠ УВАГА

Перед під'єднанням будь-яких пристроїв переконайтесь, що вони вимкнені.

ПОВІДОМЛЕННЯ

Перед під'єднанням електроприладів та штекерних з'єднань до генератора переконайтесь, що вони перебувають у справному стані. Переконайтесь, що сукупне навантаження не перевищує номінальну вихідну потужність генератора. Переконайтесь, що сукупне значення струму в розетці не перевищує номінальне значення струму.

ПОРАДА: обов'язково заземліть генератор. Якщо електроприлад заземлений, генератор теж обов'язково має бути заземлений.

1. Запустіть двигун.
2. Увімкніть ESC.
3. Підключіть до розетки змінного струму.
4. Переконайтесь, що індикатор змінного струму світиться.
5. Увімкніть будь-які електроприлади.



Експлуатація

Інструкція з експлуатації інверторного генератора

ПОРАДА: Перед збільшенням частоти обертання двигуна до номінального потрібно перевести перемикач ESC у положення OFF.

- У більшості електроприладів пусковий струм перевищує номінальний. Після запуску електродвигуна може засвітитися червоний індикатор перевантаження. Вважається нормальним, якщо червоний індикатор перевантаження згасне протягом 4 с. Якщо червоний індикатор перевантаження продовжує світитися, зверніться до дилера, що продав вам генератор.
- Якщо до генератора потрібно під'єднати кілька навантажень чи споживачів електроенергії, пам'ятайте, що спершу потрібно під'єднувати пристрій з найбільшим пусковим струмом. Останнім під'єднують пристрій з найнижчим пусковим струмом.
- У разі перевантаження генератора або за наявності короткого замикання у під'єднаному приладі червоний індикатор перевантаження засвітиться. Червоний індикатор перевантаження буде СВІТИТИСЯ, приблизно через 4 секунди подачу струму на під'єднаний прилад (прилади) буде припинено, а вихідний індикатор зеленого кольору згасне. Зупиніть обидва двигуни та з'ясуйте причину проблеми. Перевірте, чи не є причиною коротке замикання у під'єднаному приладі або перевантаження, усуньте проблему та перезавантажте генератор.

ЗАРЯД БАТАРЕЇ ГЕНЕРАТОРА

ПОРАДА:

Зарядний пристрій для стандартної конфігурації цього генератора не передбачено. Якщо ви хочете зарядити батарею, то для зарядки необхідно підключити зовнішній зарядний пристрій на панелі.

Акумулятор не потрібно знімати, а просто зарядити через гніздо «CHARGE».

1. Якщо генератор не запускається, підключіть штекер зарядного пристрою до роз'єму «GFC» на панелі, а інший кінець підключіть до роз'єму «CHARGE» на панелі, і його можна буде зарядити.
2. Якщо генератор не запускається, підключіть штекер зарядного пристрою до зовнішнього джерела живлення, а інший кінець підключіть до гнізда «CHARGE» на панелі, і тоді його можна заряджати.
3. Під час початку заряджання необхідно перевести ESC у положення «OFF».

Примітка:

1. Переконайтеся, щоб вимикач ESC був у положенні «OFF» під час заряджання акумулятора.
2. Переконайтеся, що штекер зарядного кабелю зарядного пристрою надійно підключено до гнізда «CHARGE».



Експлуатація

Інструкція з експлуатації інверторного генератора

3. Переконайтеся, що зарядний кабель зарядного пристрою не контактує з гарячими компонентами генератора, щоб уникнути загорання електричного проводу
4. Виконуйте належні дії, дотримуючись кроків у посібнику користувача.

ПОРАДА:

- Дотримуйтесь інструкцій у посібнику користувача для батареї, щоб визначити кінець зарядки батареї.
- Виміряйте питому вагу електроліту, щоб визначити, чи акумулятор повністю заряджений. При повному заряді питома вага електроліту становить від 1,26 до 1,28.
- Бажано перевіряти питому вагу електроліту принаймні раз на годину, щоб запобігти перезаряду акумулятора.

⚠ УВАГА

- Заборонено курити або під'єднувати проводи поблизу батареї під час заряджання. Іскри можуть спричинити займання газу, що виділяється з акумуляторної батареї.
- Електроліт, що міститься в акумуляторній батареї, отруйний і небезпечний; він містить сірчану кислоту, що може спричинити тяжкі опіки. Уникайте контакту зі шкірою, очима або одягом.

Засоби протидії:

У разі зовнішнього контакту промийте водою.

У РАЗІ ПОТРАПЛЯННЯ ВСЕРЕДИНУ випийте велику кількість води чи молока.

Після цього випийте розчин магnezії, збите яйце або рослинну олію.

Негайно зверніться до лікаря.

ОЦІ: промивайте водою протягом 15 хвилин і негайно зверніться по медичну допомогу. Акумуляторні батареї виділяють вибухонебезпечні гази. Тримайте їх віддалік від джерел іскор, вогню, сигарет тощо. Під час заряджання або використання у закритому приміщенні забезпечте належну вентиляцію. Під час роботи поблизу акумуляторних батарей завжди використовуйте засоби захисту очей.



ТРИМАЙТЕ У МІСЦІ, НЕДОСЯЖНОМУ ДЛЯ ДІТЕЙ

⚠ УВАГА

- Значне перевантаження, за якого червоний індикатор перевантаження постійно світиться, може пошкодити генератор. Граничне перевантаження, за якого червоний індикатор перевантаження засвічується тимчасово, може скоротити строк служби генератора.
- Під час тривалої експлуатації не перевищуйте номінальну потужність.
- Обмежуйте час роботи на максималь

Сфера застосування

Використовуючи генератор, переконайтеся, що загальне навантаження знаходиться в межах номінальної потужності генератора. Інакше може статися пошкодження генератора.

АС змінний струм			
Коефіцієнт потужності	1	0,8-0,95	0,4-0,75 (ККД 0,85)
9000i	~7000 Вт	~5600 Вт	~2800В

ПОРАДА:

- «~» означає "менше".
- Прикладна потужність вказана для ситуації, коли кожен електроприлад використовується окремо.
- Одночасне живлення змінним і постійним струмом можливе, проте сукупна потужність не повинна перевищувати номінальну вихідну потужність.

ПРИКЛАД:

Номінальна потужність генератора		7000 ВА
Частота	Коефіцієнт потужності	
АС змінний струм	1.0	~7000 Вт
	0,8	~5600 Вт

Індикатор перевантаження засвічується, коли сукупна потужність перевищує діапазон номінальної потужності. Детальну інформацію див. на стор. 12.

ЗАУВАЖЕННЯ

Не допускайте перевантаження. Сукупна потужність всіх електроприладів не має перевищувати номінальну вихідну потужність генератора. Перевантаження спричинить пошкодження генератора.
У разі використання генератора для живлення високоточного обладнання, електронних контролерів, персональних комп'ютерів, електронних обчислювальних пристроїв, мікрокомп'ютерного обладнання та зарядних пристроїв тримайте генератор на відстані, достатній для запобігання перешкодам внаслідок роботи двигуна. Також переконайтеся, що електричні перешкоди від двигуна не впливають на роботу інших електричних пристроїв, розташованих поблизу генератора.

Встановлення допоміжного приладдя

Для зручного переміщення на пристрій можна встановити комплект коліс.

Для встановлення може знадобитися додаткове обладнання, яке треба підготувати заздалегідь.

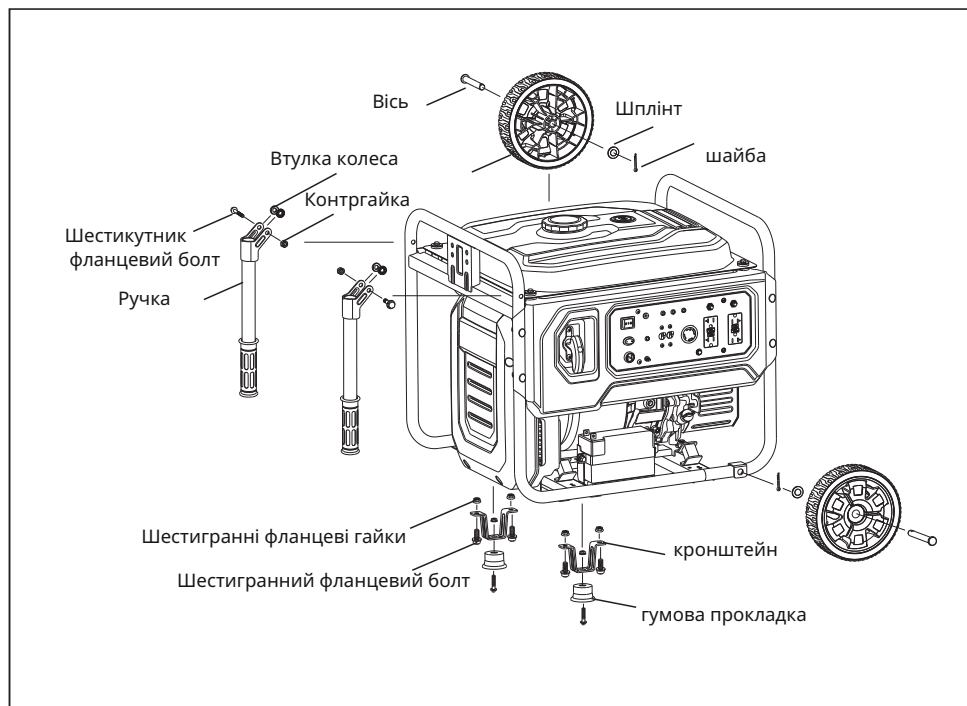
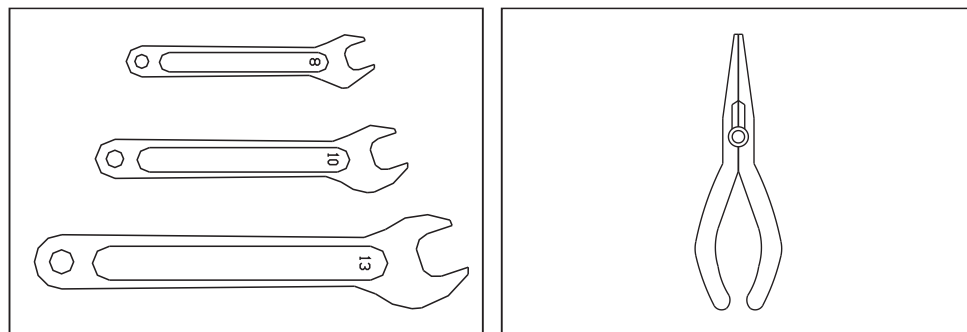

Технічне обслуговування

Відповідальність за безпеку несе власник. Періодична перевірка, регулювання та змащування допоможуть зберегти ваш генератор у максимально безпечному та продуктивному стані. Найважливіші елементи перевірки і точки змащування генератора описано на наступних сторінках.

⚠ УВАГА

Якщо ви не володієте навичками з обслуговування, з міркувань безпеки зверніться до офіційного дилера.

Таблиця технічного обслуговування

⚠ УВАГА

Перед початком робіт з технічного обслуговування вимкніть двигун.

Використовуйте для заміни тільки визначені офіційним дилером оригінальні запасні частини. Для більш детального огляду зверніться до офіційного дилера.

Елемент	Вид робіт	Перевірка перед використанням (щоденно)	6 міс. або 100 год.	12 міс. або 300 год.
Свічка запалювання	Перевірка стану. Очищення, у разі потреби — заміна.	○		
Пальне	Перевірка рівня пального та наявності витоків.	○		
Паливний шланг	Перевірка паливного шланга щодо тріщин або пошкоджень, у разі потреби — заміна.	○		
Олива	Перевірка рівня моторної оливи.	○		
	Заміна		○ (1)	
Повітряний фільтр	Перевірка стану. Очищення.		○ (2)	
Екран глушника	Перевірка стану. Очищення, у разі потреби — заміна.			
Іскрогасник	Перевірка стану. Очищення, у разі потреби — заміна.		○	

Елемент	Вид робіт	Перевірка перед використанням (щоденно)	6 міс. або 100 год.	12 міс. або 300 год.
Фільтр пального	Очищення, у разі потреби — заміна.			○
Шланг сапуна картера	Перевірка шланга щодо тріщин або пошкоджень. У разі потреби — заміна.			○
Головка циліндра	Усунення нагару з головки циліндра. У разі потреби здійснювати частіше.			★
Зазор клапанів	Перевірка та регулювання на холодному двигуні			★
Фітинги/кріплення	Перевірка всіх фітингів та кріплень. У разі потреби — коригування.			★
Елемент, несправність якого було виявлено під час експлуатації		○		

- (1) Перша заміна моторної оливи здійснюється не пізніше, ніж через один місяць або 20 годин роботи з початку експлуатації.
 - (2) У разі експлуатації в місцях з підвищеною вологістю чи кількістю пилу повітряний фільтр потрібно очищувати частіше.
- ★ Оскільки ці дії потребують наявності спеціальних інструментів, знань і технічних навичок, для їх виконання варто звернутися до місцевого дилера.

ПЕРЕВІРКА СВІЧОК ЗАПАЛЮВАННЯ

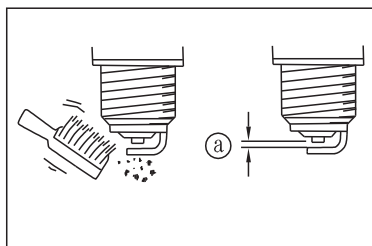
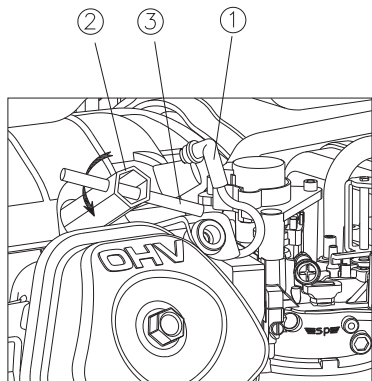

Свічка запалювання — важливий компонент двигуна, який потрібно перевіряти регулярно.

1. Зніміть ковпачок свічки ① і встановіть свічний ключ ②.
2. Вставте рукоятку ③ в свічний ключ і повертайте проти годинникової стрілки, щоб викрутити свічку запалювання.
3. Перевірте на наявність ознак зміни кольору та видаліть нагар. Фарфоровий ізолятор довкола центрального електрода свічки запалювання мусить мати піщаний або світло-коричневий колір.
4. Перевірте тип свічки та зазор.

Стандартна свічка запалювання:

F7TC

Зазор: **0,6-0,7 мм**

5. Встановіть свічку запалювання.

Крутний момент: 20,0 Нм

ПОРАДА:

Якщо під час встановлення свічки запалювання немає змоги скористатися динамометричним ключем, для затягування з належним моментом потрібно закрити свічку рукою, а тоді повернути на 1/4-1/2 оберту ключем. Водночас, потрібно якомога швидше затягнути свічку запалювання з належним моментом.

РЕГУЛЮВАННЯ КАРБЮРАТОРА

Карбюратор — критично важлива частина двигуна. Регулювання варто доручити дилерові, який має знання, навички та обладнання для належного виконання таких операцій.

РЕГУЛЮВАННЯ КАРБЮРАТОРА

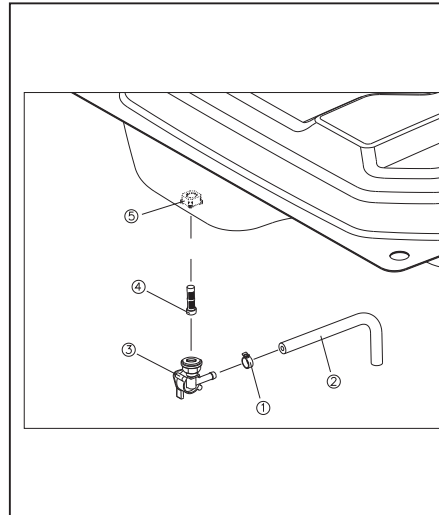

1. Злийте паливе з паливного баку, утримуючи хомут паливопроводу ①, щоб від'єднати паливопровід ② підключений до паливного крану ③ і одночасно зніміть паливний фільтр ④.
2. Покладіть паливний фільтр ④ у негорючий розчинник або розчинник із високою температурою займання та промийте його.
3. Після очищення встановіть паливний фільтр ④ назад до паливного крану ③, а потім встановіть його назад у паливний патрубок ⑤ паливного баку. На завершення монтуємо паливну трубу ② на паливний патрубок паливного перемикача та встановіть хомут ①.

ЗАМІНА МОТОРНОГО МАСЛА

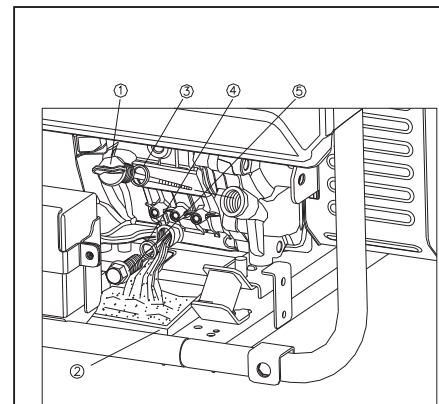

Не зливайте моторну оливу одразу після зупинки двигуна. Олива гаряча, тому з нею потрібно поводитися обережно, щоб уникнути опіків.

1. Встановіть генератор на рівній поверхні та прогрійте двигун протягом кількох хвилин.
2. Зніміть кришку маслозаливної горловини.
3. Помістіть масляний піддон під двигун, відкрутіть болт зливного отвору масла злийте масло з масляного баку.
4. Перевірте кришку маслозаливної горловини, ущільнювальне кільце болт зливу масла, сальник маслозаливної горловини. негайно замініть новими деталями, якщо є пошкодження.
5. Встановіть на зад гвинт зливного отвору масла та ущільнення кришки маслозаливної горловини.
6. Долийте масло до потрібного рівня затягніть кришку маслозаливної горловини.

- ① Маслина кришка
- ② Піддон
- ③ Ущільнювальне кільце
- ④ Ущільнення кришки маслозаливної горловини
- ⑤ Болт зливного отвору масла

повідомлення

Не нахилийте генератор під час доливання моторного масла. Це може призвести до переповнення та пошкодження двигуна. Не допускайте потрапляння стороннього тіла в двигун.

ПОВІТРЯНИЙ ФІЛЬТР

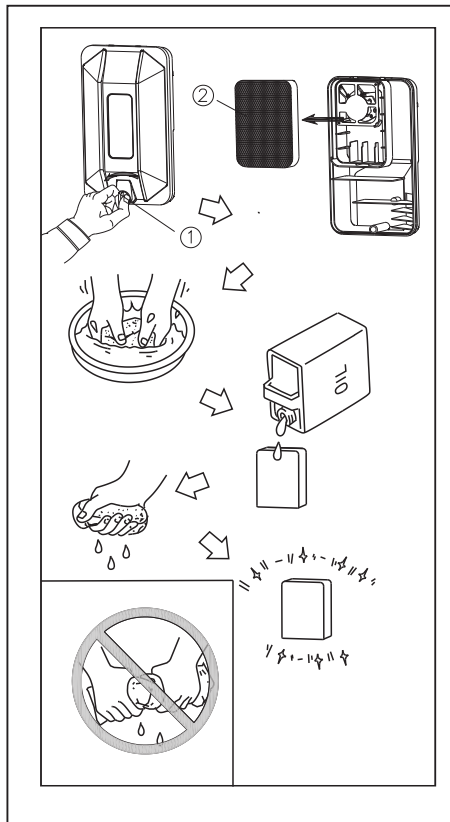

1. Зніміть кришку повітряного фільтра та поролоновий елемент①.
2. Промийте поролоновий елемент у розчиннику та висушіть.
3. Додайте масло для пінопластового елемента та відіжміть надлишок масла. Поролоновий елемент має бути вологим, але не капати, щоб уникнути пошкодження.
4. Вставте поролоновий елемент у корпус повітряного фільтра.

ПОРАДА:

Переконайтесь, що ущільнювана поверхня фільтрувального елемента прилягає до повітряного фільтра, щоб унеможливити пропускання повітря. Заборонено запускати двигун без повітряного фільтра: це може спричинити надмірний знос поршня і циліндра.

5. Встановіть кришку корпусу повітряного фільтра у вихідне положення.

ЕКРАН ГЛУШНИКА

⚠ УВАГА

Після роботи двигуна сам двигун та глушник сильно нагріваються. Під час огляду та ремонту не торкайтесь гарячих двигуна та глушника частинами тіла чи одягом.

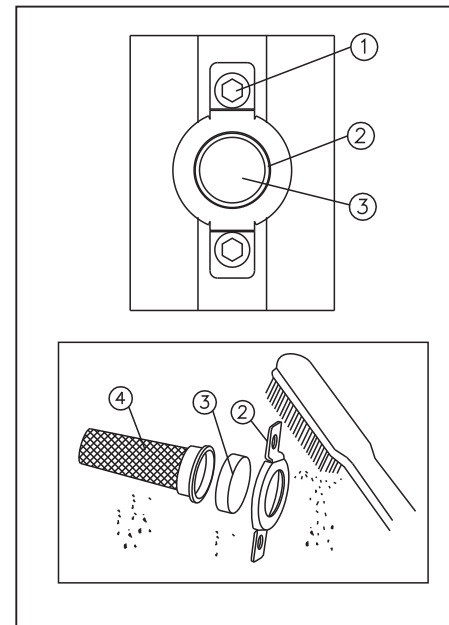

1. Зніміть болт①, зніміть кришку глушника②, зніміть сітку глушника, зніміть іскрогасник④.
2. Очистіть нагар на сітці глушника за допомогою дротяної щітки.
3. Перевірте сітку глушника та іскрогасник, замініть, якщо вони пошкоджені.
4. Встановіть іскрогасник.

⚠ УВАГА

Ніколи не використовуйте генератор без відповідного іскрогасника в лісі! Це може призвести до пожежі!

Зберігання

Перед довготривалим зберіганням пристрою потрібно виконати певні профілактичні заходи з метою захисту від псування.

ЗЛИВАННЯ ПАЛЬНОГО

1. Поверніть вимикач 3-в-1 у положення OFF.
2. Зніміть кришку горловини паливного бака, вийміть фільтр. Злийте пальне з паливного бака у спеціальну посудину за допомогою ручного сифона (купується окремо). Після цього встановіть на місце кришку паливного бака.
3. Пальне легкозаймисте та отруйне. Уважно прочитайте розділ «ІНФОРМАЦІЯ З ТЕХНІКИ БЕЗПЕКИ» (стор. 1). Негайно витріть розлите пальне чистою, сухою і м'якою тканиною, оскільки воно може пошкодити пофарбовані поверхні або пластикові деталі.
4. Запустіть двигун та залиште його працювати до зупинки. Двигун зупиниться приблизно через 20 хвилин. Тривалість роботи залежить від того, наскільки швидко закінчиться пальне.

ПОРАДА:

- Не під'єднуйте жодних електроприладів. Генератор має працювати без навантаження.
- Тривалість роботи двигуна залежить від кількості пального, що залишилось у баку.

5. Злийте паливо з карбюратора, послабивши зливний гвинт на поплавковій камері карбюратора.
6. Поверніть перемикач 3 в 1 у положення «OFF».
7. Затягніть зливний гвинт.

Усунення несправностей

ДВИГУН НЕ ЗАПУСКАЄТЬСЯ

1. Елементи паливної системи Відсутній бензин у камері згоряння.
 - Відсутнє пальне у паливному баку — долийте пальне.
 - Пальне наявне у баку.
 - Засмічений паливний фільтр — очистіть паливний фільтр.
 - Засмічений карбюратор — очистіть карбюратор.
2. Система змащування двигуна
 - Низький рівень оливи — долийте моторну оливу.

3. Електрообладнання

- Поверніть вимикач 3-в-1 у положення СНОКЕ і потягніть за рукоятку стартера — погана іскра.
- Свічка запалювання вкрита нагаром або мокра — зніміть нагар зі свічки запалювання або протріть свічку насухо.
- Несправність системи запалювання — зверніться до офіційного дилера.

ГЕНЕРАТОР НЕ ВИРОБЛЯЄ ЕНЕРГІЮ

- Запобіжник (захисний пристрій контура постійного струму) перебуває у положенні OFF — натисніть на кнопку захисного пристрою контура постійного струму, щоб перевести його в положення ON.
- Зелена контрольна лампа змінного струму не світиться — зупиніть двигун і запустіть знову.
Якщо несправність все одно не вдається усунути після простої обробки, зверніться до дилера.

Параметри

Модель №.		9000i
Генератор		Інвертор
	Номінальна частота, Гц	60/50
	Номінальна напруга, В	120/240/230
	Макс. вихідна потужність, кВт	7.5
	Номінальна вихідна потужність, кВт	7.0
	Коефіцієнт потужності	1.0
	Якість змінного струму на виході	ISO 8528 G1
	Коеф. нелінійних спотворень (THD), %	≤3
	Рівень шуму дБ/LpA/LwA/K (3/4 навантаження)	83.5
Захист від перевантаження	AC	Контроль програмою захисту інвертора від перевантаження
Двигун	Двигун	
	Н420G	
	Тип двигуна	
	Одноциліндр., 4-такт., з примус. повітр. охолодж., з верх. розташ. клап.	
	Робочий об'єм, куб. см	
	420	
	Тип пального	
	Неетильований бензин	
Об'єм паливного бака, л		
25		
Тривалість безперерв. роботи з ном. потужністю, год.		
6		
Об'єм моторної оливи, л		
1.1		
Модель свічки запалювання		
F7TC		
Режим запуску		
Ручний / Електричний старт		
Генератор	Довжина × Ширина × Висота/мм	
	628×550×552	
Вага нетто/кг		
57		

Електрична принципова схема

● 230В

